

Categoria

Arredo Urbano

CESTINI

Il cestino portarifiuti BEEHIVE è indispensabile per un'eccellente sostenibilità cittadina, permette di mantenere pulito l'ambiente ed allo stesso tempo offrire un componente d'arredo urbano vivace e attuale

MODELLO

Cestino con unico contenitore, utilizzabile in sistema modulare per differenziata.

Fissaggio al suolo con 4 fori D 14 mm.

COMPOSIZIONE:

Elemento di chiusura laterale composto da due lamine in acciaio, pressopiegate, opportunamente saldate tra loro.

Anello superiore estraibile in acciaio, sagomato al laser, completo di scritte segna rifiuto ove necessario, realizzate mediante taglio laser.

1 contenitore interno portasacco in lamiera zincata - 6/10 pressopiegata.

Coperchio opzionale su richiesta.

Viteria in acciaio inox AISI 304.

PARAMETRI TECNICI:

Dimensioni piccolo senza coperchio: mm 540 x 540 x 630 - Capacità: 65 lt

Dimensioni piccolo con coperchio: mm 540 x 540 x 800 - Capacità: 65 lt

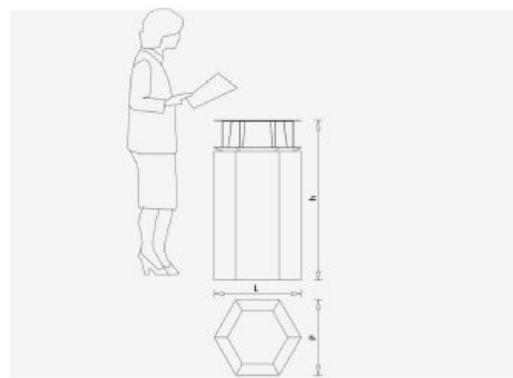

FINITURE:

- Elemento di chiusura laterale disponibile in colore bianco puro RAL 9010, antracite RAL 7016, alluminio brillante RAL 9006.
- Coperchio superiore disponibile in colore bianco puro RAL 9010, giallo segnale RAL 1003, rosso fuoco RAL 3000, telemagenta RAL 4010, blu cielo RAL 5010, verde giallastro RAL 6018, grigio tele RAL 7046, grigio antracite RAL 7016, alluminio brillante RAL 9006.

OPTIONAL E PERSONALIZZAZIONI

- Verniciatura con colorazione RAL personalizzata
- Realizzazione di scritte e ideogrammi tramite intaglio
- Coperchio per ambienti esterni

Materiali

Acciaio Zincato Verniciato

Modello

Cestino Portarifiuti Modulare

Dimensioni

Altezza 630 mm

Larghezza 540 mm

Profondità 540 mm

Capacità Lt 65